

High-Speed Machines – Asynchronmaschinen mit hohen Drehzahlen für industrielle Anwendungen



Antriebe mit hohen Drehzahlen bieten Ihnen als Anwender eine Vielzahl an Vorteilen.

- Reduzierung von Bauvolumen und Gewicht
- Prozeßoptimierung in wirtschaftlicher und technischer Hinsicht
- Große Laufruhe
- Wartungsarm

Einsatzgebiete

- Pumpen
- Gebläse
- Verdichter
- Zentrifugen

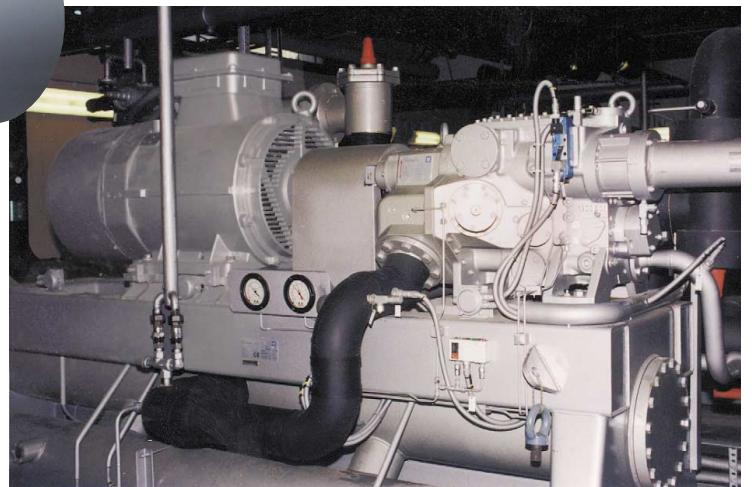

High-Speed Machines – Asynchronmaschinen mit hohen Drehzahlen für industrielle Anwendungen

Ausführung

- Nach den einschlägigen Normen IEC, VDE, DIN, ISO, EN
- Schutzart IP23
- Bauformen IMB3, IMB5, IMB35, IMV1
- Fremdbelüftung
- Polzahl 2p=2
- Wärmeklasse F
- Spannungen 400V oder 500V (690V auf Anfrage)
- Geeignet für IGBT-Umrichterspeisung
- Geeignet für Betrieb mit konstantem Lastmoment

Optionen

- Widerstandsthermometer PT100 zur Wicklungstemperaturüberwachung
- Widerstandsthermometer PT100 zur Lagertemperaturüberwachung
- Lager mit automatischer Nachschmiereinrichtung

Technische Daten

Typ	P_{\max} kW	M_{\max} Nm	n_{\max} min ⁻¹	f Hz	U_N V	I_N A	Mk/M_N	Gewicht kg	J kgm ²	cosφ	η
LN3 180L-AB..	100	106	9010	151	400	175	3,7	215	0,18	0,88	94,0
LN3 200L-AB..	110	122	8596	144	400	190	3,5	265	0,28	0,88	95,7
LN3 227M-AB..	140	164	8170	137	400	240	4,0	410	0,40	0,90	95,0
LN3 225M-AB..	170	209	7758	130	400	300	4,3	410	0,40	0,86	94,8
LN3 250S-AB..	195	253	7348	123	400	330	4,2	460	0,70	0,88	96,2
LN3 250M-AB..	230	314	6988	117	400	385	4,6	480	0,75	0,90	96,0
LN3 280M-AB..	275	398	6594	110	400	480	4,3	610	1,10	0,87	95,9
LN3 315S-AB..	330	503	6270	105	400	580	4,8	880	2,00	0,86	95,7
LN3 317M-AB..	355	565	6000	100	400	610	5,0	960	2,40	0,87	96,3
LN3 315M-AB..	400	636	6005	100	400	710	4,9	960	2,40	0,85	96,3

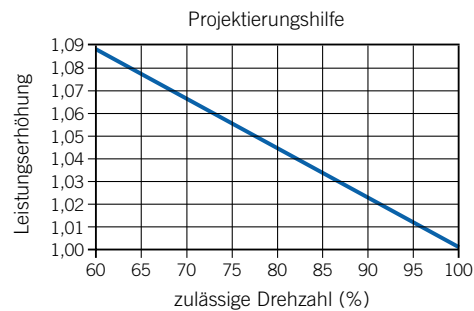
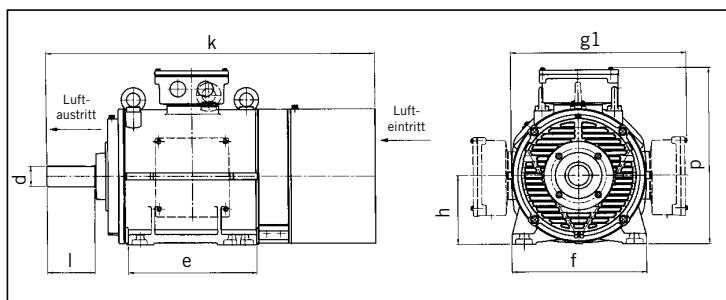

Typ	d	e	f	g1	h	k	l	p
LN3 180L-AB..	45	335	350	471	180	984	110	474
LN3 200L-AB..	45	375	390	532	200	1015	110	536
LN3 22..M-AB..	55	387	440	640	225	1147	110	638
LN3 250..-AB..	65	425	490	695	250	1249	140	693
LN3 280M-AB..	65	490	550	785	280	1317	140	783
LN3 31..-AB..	65	537	620	866	315	1335	140	863

alle Abmessungen in mm

SCHORCH

Schorch Elektrische Maschinen und Antriebe GmbH
 Breite Straße 131 · 41238 Mönchengladbach
 Tel.: (021 66) 925-0 · Fax (021 66) 925-100
 E-mail: mail@schorch.de · Internet: http://www.schorch.de